



ČESKÝ SVAZ MODERNÍ GYMNASTIKY

PROGRAM SOUTĚŽÍ MODERNÍ GYMNASTIKY NA ROK 2020

**Směrnice platná na období od 1. 1. do 31. 12. 2020
Doplněk soutěžního řádu / směrnice ČSMG č. 9**

PŘEHLED

	Výkonnostní MG – linie B	Vrcholová MG- linie A	
Soutěže jednotlivkyň	ZPMG	Naděje nejmladší	
	KPMG	Naděje mladší	
		Kadetky mladší	Naděje starší
		Kadetky starší	Juniorky
		Dorostenky	Seniorky (MT / I.VT)
Soutěže společných skladeb bez náčiní	SS bez náčiní (A, B)		
Soutěže společných skladeb s náčiním	SS linie B	SS linie A	
Soutěže dvojic a trojic		Naděje nejmladší (A, B) Naděje mladší Naděje starší Juniorky Seniorky	
Trenéři	Kvalifikace: instruktor, III.tř, II.tř, I.tř , viz kvalifikační řád		
Rozhodčí	Kvalifikace: III.tř + pravidelné doškolování na ZPMG a KPMG - specializace	Kvalifikace : III.tř, II.tř., I.tř, Brevet – viz kvalifikační řád	

1. MISTROVSKÉ SOUTĚŽE JEDNOTLIVKYŇ

1.1 MISTROVSTVÍ ČR V JEDNOTLIVKYŇÍCH

MISTROVSTVÍ ČR v MT

Termín: 26. - 27. 09. 2020

Termín přihlášek: 15. 09. 2020

Termín dodání na sekretariát svazu, hlavní rozhodčí soutěže a technickému řediteli soutěže.

Pořadatel: SK MG Máj Č. Budějovice

Startují: Ročníky 2004 a starší

4-boj

- volná sestava s obručí
- volná sestava s míčem
- volná sestava s kuželi
- volná sestava se stuhou

Počet startujících: 15 až 20 závodnic, finále 6 závodnic

Postupový klíč: Viz kapitola postupové klíče

Obtížnost: FIG – viz tabulka úseku soutěží

MISTROVSTVÍ ČR kvalifikace I.VT

Termín: Závodnice mají přímý postup na MČR v MT z oblastních přeborů

MISTROVSTVÍ ČR JUNIORKY

Termín: 26. - 27. 09. 2020

Termín přihlášek: 15. 09. 2020

Termín dodání na sekretariát svazu, hlavní rozhodčí soutěže a technickému řediteli soutěže.

Pořadatel: SK MG Máj Č. Budějovice

Startují: Ročníky 2005 - 2007

4-boj

- volná sestava s obručí
- volná sestava s míčem
- volná sestava s kuželi
- volná sestava se stuhou

Počet startujících: Viz kapitola postupové klíče, všechny závodnice z oblastních přeborů, **finále 6 závodnic**

Postupový klíč: Viz kapitola postupové klíče

Obtížnost: Viz tabulka úseku soutěží

MISTROVSTVÍ ČR NADĚJE / STARŠÍ

Termín:	23. 05. 2020 – ročník 2009 - Naděje / starší B 24. 05. 2020 – ročník 2008 - Naděje / starší A
Termín přihlášek:	12. 05. 2020
	Termín dodání na sekretariát svazu, hlavní rozhodčí soutěže a technickému řediteli soutěže.
Pořadatel:	TJ Sokol Bedřichov Jihlava
Startují:	Ročník 2008 – Naděje starší A
4-boj	<ul style="list-style-type: none">• volná sestava se švihadlem• volná sestava s míčem• volná sestava s kuželi• volná sestava se stuhou
Startují:	Ročník 2009 – Naděje starší B
3-boj + stuha	<ul style="list-style-type: none">• volná sestava se švihadlem• volná sestava s míčem• volná sestava s kuželi
Počet startujících:	Viz kapitola postupové klíče
Postupový klíč:	Viz kapitola postupové klíče
Obtížnost:	Viz tabulka úseku soutěží

MISTROVSTVÍ ČR NADĚJE / MLADŠÍ

Termín:	16. 05. 2020
Termín přihlášek:	05. 05. 2020
	Termín dodání na sekretariát svazu, hlavní rozhodčí soutěže a technickému řediteli soutěže.
Pořadatel:	SK MG AJUR Hradec Králové
Startují:	Ročníky 2010 - 2011
3-boj + míč	<ul style="list-style-type: none">• volná sestava bez náčiní• volná sestava se švihadlem• volná sestava s obručí
Počet startujících:	Viz kapitola postupové klíče
Postupový klíč:	Viz kapitola postupové klíče
Obtížnost:	Viz tabulka úseku soutěží

MISTROVSTVÍ ČR DOROSTENKY

Termín:	17. 05. 2020
Termín přihlášek:	05. 05. 2020
	Termín dodání na sekretariát svazu, hlavní rozhodčí soutěže a technickému řediteli soutěže.
Pořadatel:	SK MG AJUR Hradec Králové
Startují:	Ročníky 2004 a starší
3-boj	<ul style="list-style-type: none">• volná sestava s obručí• volná sestava se stuhou• volná sestava s libovolným náčiním
Počet startujících:	Viz kapitola postupové klíče a systém soutěží
Postupový klíč:	Viz kapitola postupové klíče a systém soutěží
Obtížnost:	Viz tabulka úseku soutěží

MISTROVSTVÍ ČR KADETKY / STARŠÍ

Termín: 10. 05. 2020

Termín přihlášek: 28. 04. 2020

Termín dodání na sekretariát svazu, hlavní rozhodčí soutěže a technickému řediteli soutěže.

Pořadatel: TopGym Karlovy Vary

Startují: Ročníky 2005 - 2007

3-boj

- volná sestava s míčem
- volná sestava se stuhou
- volná sestava s libovolným náčiním

Počet startujících: Viz kapitola postupové klíče a systém soutěží

Postupový klíč: Viz kapitola postupové klíče a systém soutěží

Obtížnost: Viz tabulka úseku soutěží

MISTROVSTVÍ ČR KADETKY / MLADŠÍ

Termín: 09. 05. 2020

Termín přihlášek: 28. 04. 2020

Termín dodání na sekretariát svazu, hlavní rozhodčí soutěže a technickému řediteli soutěže.

Pořadatel: TopGym Karlovy Vary

Startují: Ročníky 2008 - 2009

3-boj

- volná sestava s obručí
- volná sestava s kuželi
- volná sestava s libovolným náčiním

Počet startujících: Viz kapitola postupové klíče a systém soutěží

Postupový klíč: Viz kapitola postupové klíče a systém soutěží

Obtížnost: Viz tabulka úseku soutěží

1.1.1 SOUTĚŽE KONČICÍ NA OBLASTNÍ ÚROVNI

U těchto kategorií mají oblastní komise ČSMG právo na úpravu a změnu.

NADĚJE / nejmladší

Startují: Ročníky 2012 a 2013

2-boj

- bez náčiní
- švihadlo

Obtížnost: Viz tabulka úseku soutěží

2. MISTROVSKÉ SOUTĚŽE SPOLEČNÝCH SKLADEB

2.1 MISTROVSTVÍ ČR VE SPOLEČNÝCH SKLADBÁCH S NÁČINÍM LINIE A

MISTROVSTVÍ ČR SPOLEČNÝCH SKLADEB - SENIORKY „MT/ A“

Termín: 06. 12. 2020

Termín přihlášek: 19. 11. 2020

Termín dodání na sekretariát svazu, hlavní rozhodčí soutěže a technickému řediteli soutěže.

Pořadatel: TopGym Karlovy Vary

Startují: Ročník 2004 a starší

Disciplíny „MT“

- skladba 5 párů kuželů
- skladba 3 obruče a 2 stuhy
- všeobecný závod - jedno předvedení skladby 5 párů kuželů a jedno předvedení skladby 3 obruče a 2 stuh
- vítěz a pořadí jednotlivých skladeb (finále) bude vyhlášeno ze všeobecného závodu

Počet startujících: 12 družstev (5 členek a 1 náhradnice pro každou skladbu). V případě, že nebude naplněn postupový klíč skladbami kategorie „MT“, bude startovní listina doplněna skladbami kategorie „A“

Disciplíny „A“

- skladba 5 párů kuželů **nebo** 3 obruče a 2 tuhy
- všeobecný závod – jedno předvedení skladby 5 párů kuželů **nebo** jedno předvedení skladby 3 obruče a 2 tuhy
- vítěz a pořadí jednotlivých skladeb (finále) bude vyhlášeno ze všeobecného závodu – společná výsledková listina s kategorií „MT“

Počet startujících: Počet startujících družstev (5 členek a 1 náhradnice) je odvozen od počtu startujících skladeb „MT“

Obtížnost: Viz tabulka úseku soutěží

MISTROVSTVÍ ČR SPOLEČNÝCH SKLADEB - JUNIORKY

Termín: 06. 12. 2020

Termín přihlášek: 19. 11. 2020

Termín dodání na sekretariát svazu, hlavní rozhodčí soutěže a technickému řediteli soutěže.

Pořadatel: TopGym Karlovy Vary

Startují: Ročník 2005 - 2007

Disciplíny:

Skladba s 5 míči

- první předvedení provedou všechny přihlášené skladby
- druhé předvedení skladby provede prvých 6 skladeb z prvního předvedení
- vítěz a pořadí se u skladeb, které se umístily na 1.-6.místě vyhláší ze součtu obou předvedení, u ostatních skladeb z prvního předvedení.

Počet startujících: 12 družstev (5 členek a 1 náhradnice)

Obtížnost: Viz tabulka úseku soutěží

MISTROVSTVÍ ČR SPOLEČNÝCH SKLADEB – NADĚJE / STARŠÍ

Termín: 06. 12. 2020

Termín přihlášek: 19. 11. 2020

Termín dodání na sekretariát svazu, hlavní rozhodčí soutěže a technickému řediteli soutěže.

Pořadatel: TopGym Karlovy Vary

Startují: Ročník 2008 a mladší

Disciplíny: Skladba se 2-4 obruče a 2 páry kuželů

- první předvedení provedou všechny přihlášené skladby
- druhé předvedení skladby provede prvních 6 skladeb z prvního předvedení
- vítěz a pořadí se u skladeb, které se umístily na 1. – 6. místě vyhláší ze součtu obou předvedení, u ostatních skladeb z prvního předvedení.

Počet startujících: 12 družstev (4-6 členek a 1 náhradnice)

Obtížnost: Viz tabulka úseku soutěží

MISTROVSTVÍ ČR SPOLEČNÝCH SKLADEB – NADĚJE / MLADŠÍ

Termín: 06. 12. 2020

Termín přihlášek: 19. 11. 2020

Termín dodání na sekretariát svazu, hlavní rozhodčí soutěže a technickému řediteli soutěže.

Pořadatel: TopGym Karlovy Vary

Startují: Ročník 2010 a mladší

Disciplíny: Skladba s 4-6 míčů

- první předvedení provedou všechny přihlášené skladby
- druhé předvedení skladby provede prvních 6 skladeb z prvního předvedení
- vítěz a pořadí se u skladeb, které se umístily na 1. – 6. místě vyhláší ze součtu obou předvedení, u ostatních skladeb z prvního předvedení

Počet startujících: 12 družstev (4-6 členek a 1 náhradnice)

Obtížnost: Viz tabulka úseku soutěží

2.2 SPOLEČNÉ SKLADBY BEZ NÁČINÍ - SOUTĚŽE KONČÍCÍ NA ÚROVNI OBLASTI

U těchto kategorií mají oblastní komise ČSMG právo na úpravu a změnu.

KATEGORIE	VĚK	PROGRAM
NADĚJE / NEJMLADŠÍ A	2011 a mladší	skladba bez náčiní, 4-6 členek
NADĚJE / NEJMLADŠÍ B	2013 a mladší	skladba bez náčiní, 4-6 členek

3. MISTROVSKÉ SOUTĚŽE SKLADEB DVOJIC A TROJIC

3.1 MISTROVSTVÍ ČR – SOUTĚŽ SKLADEB DVOJIC A TROJIC

KATEGORIE	VĚK	NÁČINÍ
Seniorky	2004 a starší	kužele nebo libovolná kombinace obručí a kuželů
Juniorky	2005 a mladší	míče
Naděje / starší	2008 a mladší	libovolná kombinace obruče + kužele
Naděje / mladší	2010 a mladší	míče

Systém soutěže: Stejný jako u společných skladeb (dopolední část naděje mladší a starší, odpolední část juniorky a seniorky)

Termín: 05. 12. 2020

Termín přihlášek: 19. 11. 2020

Termín dodání na sekretariát svazu, hlavní rozhodčí soutěže a technickému řediteli soutěže.

Pořadatel: TopGym Karlovy Vary

Startují: Ročníky – viz tabulka

Disciplíny: viz tabulka

- prvé předvedení provedou všechny přihlášené skladby
- druhé předvedení skladby provede prvých 6 skladeb z prvního předvedení v kategorii
- vítěz a pořadí se u skladeb, které se umístily na 1.- 6.místě vyhláší ze součtu obou předvedení, u ostatních skladeb z prvního předvedení.

Počet startujících: 12 družstev (2 – 3 členky)

Obtížnost: Viz tabulka úseku soutěží

Poznámka: Povolená délka hudebního doprovodu dvojic a trojic je 1 min. 45 vteřin až 2 minuty. Platí pro všechny kategorie.

3.2. SOUTĚŽ SKLADEB DVOJIC A TROJIC - SOUTĚŽE KONČÍCÍ NA OBLASTNÍ ÚROVNI

U těchto kategorií mají oblastní komise ČSMG právo na úpravu a změnu.

Naděje / nejmladší A	2011 a ml	libovolné i kombinace dvou náčiní
Naděje / nejmladší B	2013 a ml.	libovolné i kombinace dvou náčiní

Poznámka: Povolená délka hudebního doprovodu dvojic a trojic je 1 min. 45 vteřin až 2 minuty. Platí pro všechny kategorie.

4. SPORTOVNĚ - TECHNICKÉ A ORGANIZAČNÍ NORMY

4.1 POSTUPOVÉ KLÍČE A SYSTÉM SOUTĚŽÍ

- **Předsednictvo ČSMG má právo dle počtu přihlášených závodnic, resp. startujících na oblastních přeborech upravit postupové klíče na MČR.**
- **Pořádající oddíl MČR má právo si do příslušné kategorie zařadit jednu domácí závodnici nebo společnou skladbu nebo skladbu dvojic, trojic a to v případě, že se z oblastního přeboru nekvalifikovala. Startuje nad počet postupujících. Oddíl ji musí přihlásit přímo na sekretariát svazu do termínu uvedeném v rozpisu, nebo ji na oficiální přihlášce přihlašuje oblastní komise s poznámkou – za pořadající oddíl.**

Mistrovství ČR v MT

Postupový klíč

- Závodnice s platnou MT a závodnice I.VT doplněné do počtu 15–20 z kvalifikace/oblasti.
- Předsednictvo ČSMG může udělit zelenou kartu závodnici, která se z vážných důvodů nezúčastnila ČR I.VT-kvalifikace/oblasti nebo se v průběhu závodu zranila.

Systém soutěže:

- Všechny závodnice závodí v úplném / vypsaném víceboji.

Poznámka: Závodnice musí mít české občanství. Závodnice zařazená v SCM či reprezentačním družstvu musí startovat na M-ČR seniorek.

Mistrovství ČR seniorky (I.VT) – kvalifikace

Postupový klíč

- Postupují všechny závodnice startující na oblastních přeborech.
- Oblast může udělit jednu zelenou kartu závodnici, která se z vážných důvodů nezúčastnila oblastního přeboru nebo se v průběhu závodu zranila.

Systém soutěže:

- všechny závodnice závodí v úplném / vypsaném víceboji.

Poznámka: Závodnice musí mít české občanství. Závodnice zařazená v SCM či reprezentačním družstvu musí startovat na M-ČR seniorek.

Mistrovství ČR juniorky

Postupový klíč

- Postupují všechny závodnice startující na oblastních přeborech.
- Oblast může udělit jednu zelenou kartu závodnici, která se z vážných důvodů nezúčastnila oblastního přeboru nebo se v průběhu závodu zranila.

Systém soutěže:

- závodnice závodí v úplném / vypsaném víceboji.

Poznámka: Závodnice musí mít české občanství. Závodnice zařazená v reprezentačním družstvu, SCM, SpS či Družstvu nadějí musí startovat na MČR juniorek.

Mistrovství ČR – naděje / starší A a B

Postupový klíč

- Postupují všechny závodnice startující na oblastních přeborech.
- Oblast může udělit jednu zelenou kartu závodnici, která se z vážných důvodů nezúčastnila oblastního přeboru nebo se v průběhu závodu zranila.

Systém soutěže:

- Závodnice závodí ve vypsaném čtyřboji / trojboji, pokud předsednictvo ČSMG nerozhodne jinak.
- V případě velkého počtu závodnic, předvedou všechny přihlášené závodnice prvé dvě sestavy určené losem. Druhé dvě sestavy/ jednu sestavu předvede zredukovaný počet závodnic. Tento počet určí předsednictvo ČSMG po uzavření přihlášek.

Poznámka: Závodnice zařazené v SpS, SA-PDN nebo Družstvu nadějí musí startovat v kategorii Naděje starší.

Mistrovství ČR – dorostenky

Postupový klíč

- Postupuje **jedna polovina** závodnic startovního pole oblastního přeboru, nejméně však 2 závodnice z každé oblasti.
- Oblast může udělit jednu zelenou kartu nad postupový limit závodnici, která se z vážných důvodů nezúčastnila oblastního přeboru nebo se v průběhu závodu zranila.

Systém soutěže

- Všechny přihlášené závodnice předvedou první dvě sestavy určené losem.
- Do druhé části soutěže postupuje nejlepších **16 závodnic** z první části soutěže a předvedou zbývající sestavu s libovolným náčiním (nastupují dle startovní listiny).

Mistrovství ČR – kadetky / starší

Postupový klíč

- Postupuje **jedna polovina** závodnic startovního pole oblastního přeboru, nejméně však 2 závodnice z každé oblasti.
- Oblast může udělit jednu zelenou kartu nad postupový limit závodnici, která se z vážných důvodů nezúčastnila oblastního přeboru nebo se v průběhu závodu zranila.

Systém soutěže

- Všechny přihlášené závodnice předvedou první dvě sestavy určené losem.
- Do druhé části soutěže postupuje nejlepších **16 závodnic** z první části soutěže a předvedou zbývající sestavu s libovolným náčiním (nastupují dle startovní listiny).

Mistrovství ČR – kadetky / mladší

Postupový klíč

- Postupuje **jedna polovina** závodnic startovního pole oblastního přeboru, nejméně však 2 závodnice z každé oblasti.
- Oblast může udělit jednu zelenou kartu nad postupový limit závodnici, která se z vážných důvodů nezúčastnila oblastního přeboru nebo se v průběhu závodu zranila.

Systém soutěže

- Všechny přihlášené závodnice předvedou první dvě sestavy určené losem.
- Do druhé části soutěže postupuje nejlepších **16 závodnic** z první části soutěže a předvedou zbývající sestavu s libovolným náčiním (nastupují dle startovní listiny).

Mistrovství ČR – naděje / mladší

Postupový klíč

- Postupuje **jedna čtvrtina** závodnic startovního pole oblastního přeboru, nejméně však 3 závodnice z každé oblasti.
- Oblast může udělit jednu zelenou kartu nad postupový limit závodnici, která se z vážných důvodů nezúčastnila oblastního přeboru nebo se v průběhu závodu zranila.

Systém soutěže

- Všechny přihlášené závodnice předvedou první dvě sestavy – **švihadlo, obruč**.
- Do druhé části soutěže postupuje nejlepších **16 závodnic** z první části soutěže a předvedou sestavu bez náčiní (nastupují dle startovní listiny).

Poznámka: Závodnice zařazené v SpS, SA-PDN nebo Družstvu nadějí musí startovat v kategorii Naděje mladší.

Mistrovství ČR – společné skladby – linie A

Postupový klíč

- Přímo postupují vítězné skladby oblastních přeborů.
- Oblast může udělit jednu zelenou kartu nad postupový limit družstvu, které se z vážných důvodů nezúčastnilo oblastního přeboru nebo pokud se v průběhu závodu někdo zranil. **Bude vybrána předsedkyně STK – maximálně 1 zelená karta ze všech oblastí v každé kategorii.**
- Předsedkyně STK doplní startovní listinu v kategorii MT / A, juniorek, nadějí starších a nadějí mladších dle počtu startujících skladeb. V každé kategorii startuje 12 skladeb. Předsedkyně STK může počet skladeb zvýšit nebo snížit.
- Předsedkyně STK doplní do startovní listiny pouze skladby, které byly uvedeny v přihlášce pod čarou, tzn. byly doporučeny oblastní komisí.
- Nebude-li v kategorii MT / A naplněn postupový klíč (12 skladeb MT / A), bude o zbývajících místech doplněna kategorie juniorek a nadějí starších, nadějí mladších a i naopak.

Systém soutěže

- MČR nadějí starších a mladších bude probíhat současně a je ukončeno vyhlášením výsledků. Poté následuje MČR juniorek a MT / A a vyhlášení výsledků je po skončení soutěže.

Mistrovství ČR – skladeb dvojic a trojic

Postupový klíč

- Přímo postupují vítězné skladby oblastních přeborů.
- Oblast může udělit jednu zelenou kartu nad postupový limit družstvu, které se z vážných důvodů nezúčastnilo oblastního přeboru nebo pokud se v průběhu závodu někdo zranil. **Bude vybrána předsedkyně STK – maximálně 1 zelená karta ze všech oblastí v každé kategorii.**
- Předsedkyně STK doplní startovní listinu v kategorii seniorek, juniorek, nadějí starších a nadějí mladších dle počtu startujících skladeb. V každé kategorii startuje 12 skladeb. Předsedkyně STK může počet skladeb zvýšit nebo snížit.
- Předsedkyně STK doplní do startovní listiny pouze skladby, které byly uvedeny v přihlášce pod čarou, tzn. byly doporučeny oblastní komisí.
- Nebude-li v kategorii seniorek naplněn postupový klíč (12 skladeb seniorek), bude o zbývajících místech doplněna kategorie juniorek a nadějí starších, nadějí mladších a i naopak.

Systém soutěže

- MČR nadějí starších a mladších bude probíhat současně a je ukončeno vyhlášením výsledků. Poté následuje MČR juniorek a seniorek a vyhlášení výsledků je po skončení soutěže.

***Omezení souběžného startu pro společné skladby a skladby dvojic a trojic:
Závodnice může startovat pouze v jedné soutěži (společné skladby linie A nebo linie B nebo soutěži dvojic a trojic) a to na všech typech soutěží (MČR, oblast, pohárové soutěže) v soutěžní sezoně pro daný kalendářní rok.***

Vyhlášení výsledků je povinné pro všechny startující (s výjimkou vážných důvodů). Neúčast bude předmětem disciplinárního řízení.

Oblastní komise mají právo s ohledem na výkonnost závodnic nenaplnit postupový klíč. Nelze však kompenzovat postupová místa navýšením zelených karet.

4.2 PŘIHLÁŠKY A OMLUVY

- **závodnice zařazené v reprezentačním družstvu, SCM, SpS, SA-PDN či DN**, mají povinnost startovat na oblastním přeboru/ M-ČR příslušné kategorie.
- v případě neúčasti na oblastním přeboru/ M-ČR zasílá závodnice omluvu s potvrzením od lékaře v kopii na příslušnou oblast a na předsednictvo ČSMG.

MISTROVSTVÍ ČR v MT / I.VT

- Přihlášky na mistrovství ČR MT / I.VT zasílají oddíly (pro závodnice s přímým postupem) a oblastní komise (pro účastnice oblastních přeborů) na oficiálních formulářích na sekretariát svazu, hlavní rozhodčí soutěže a technickému řediteli soutěže.
- K přihláškám připojí oblast kompletní výsledky oblastních přeborů.
- Při nedodržení termínu přihlášek nebude závodnicím příslušného oddílu povolen start.
- Omluvy zasílají **neprodleně** mateřské oddíly závodnic na adresu sekretariátu svazu a technickému řediteli mistrovství.

MISTROVSTVÍ ČR JEDNOTLIVKYŇ

I.VT, juniorky, naděje mladší / starší, kadetky mladší / starší, dorostenky

- Přihlášky na mistrovství ČR jednotlivkyň zasílají hromadně oblasti na sekretariát svazu, hlavní rozhodčí soutěže a technickému řediteli soutěže.
- Přihlášky se zasílají na oficiálním formuláři. Oblast přihlašuje počet závodnic daný postupovým klíčem. Oblast má právo udělit jednu zelenou kartu. V případě udělení zelené karty je tato skutečnost vyznačena u jména závodnice. K přihláškám připojí oblast kompletní **výsledky** oblastních přeborů.
- Při nedodržení termínu přihlášek nebude závodnicím příslušné oblasti povolen start.
- Omluvy zasílají **neprodleně** mateřské oddíly závodnic na adresu sekretariátu svazu a technickému řediteli mistrovství.

MISTROVSTVÍ ČR VE SPOLEČNÝCH SKLADBÁCH – LINIE A a SKLADBÁCH DVOJIC a TROJIC

- Přihlášky na mistrovství ČR zasílají oblasti na sekretariát svazu, hlavní rozhodčí soutěže a technickému řediteli soutěže.
- Přihlášky se zasílají na oficiálním formuláři. Oblast může udělit jednu zelenou kartu nad postupový limit družstvu, které se z vážných důvodů nezúčastnilo oblastního přeboru nebo pokud se v průběhu závodu někdo zranil. **Bude vybrána předsedkyně STK – maximálně 1 zelená karta ze všech oblastí v každé kategorii.**
- K přihláškám připojí oblast kompletní **výsledky** oblastních přeborů se sdělením, které další skladby doporučují k postupu.
- Součástí přihlášky jsou i soupisky závodnic jednotlivých přihlášených skladeb, včetně skladeb doporučených k postupu.
- Omluvy zasílají neprodleně mateřské oddíly na adresu sekretariátu svazu a technickému řediteli mistrovství.
- V případě, že onemocní či se zraní závodnice z přihlášené a postupující skladby (linie A dvojic a trojic) a další závodnice / náhradnice skladby nebyla uvedena v přihlášce na M-ČR, musí vysílající oddíl / trenérka požádat oblast o souhlas a opravení přihlášky na M-ČR. V případě hostování či ostaršení závodnice – musí předcházet souhlas předsednictva ČSMG.

Přílohou přihlášek jsou i výsledkové listiny oblastních přeborů. Ty musí obsahovat následující data. Datum a místo konání, jména a příjmení závodnic, ročník narození a příslušnost k mateřskému oddílu moderní gymnastiky. Musí být uvedena hlavní rozhodčí.

4.3 HOSTOVÁNÍ / TÝKÁ SE POUZE SPOLEČNÝCH SKLADEB LINIE A

- Hostovat v družstvu společné skladby mohou **až dvě závodnice** (nikoliv více) z jiných oddílů.
- Ohlášení hostování podává písemně na předepsaném formuláři oddíl, který o hostování žádá. Žádost musí být podepsána rodiči závodnice a oběma oddíly, které se na hostování podílejí. Hostování musí být potvrzeno v záznamu o činnosti moderní gymnastky příslušnou odbornou komisí již před oblastními přebory
 - pro soutěže končící na úrovni oblasti – oblastní komise
 - pro soutěže končící mistrovstvím – ČSMG

**Plnou zodpovědnost za potvrzení hostování má oddíl / klub, kde závodnice hostuje.
Hostování v kategorii dvojic a trojic není povoleno.**

V případě hostování na mezinárodní soutěž v ČR nebo zahraničí je možné požádat o hostování kdykoliv v průběhu roku. Ohlášení hostování podává písemně na předepsaném formuláři oddíl, který o hostování žádá. Žádost musí být podepsána rodiči závodnice a oběma oddíly, které se na hostování podílejí. Hostování se vydává zásadně na jeden rok, tzn. že gymnastka může od termínu povolení hostovat po dobu jednoho roku pouze v jednom oddíle.

4.4 OSTARŠENÍ / TÝKÁ SE SPOLEČNÝCH SKLADEB LINIE A, SKLADEB DVOJIC A TROJIC

- Ostaršuje se o jeden rok. Počet závodnic ostaršených v družstvu **o jeden rok není omezen**. U kategorie společných skladeb „**MT / A**“ je možné **navíc** ostaršit dvě závodnice o dva roky.
- U kategorie **junior**ky je možné **navíc** ostaršit jednu závodnici o dva roky.
- U skladeb dvojic a trojic je povoleno ostaršení jedné závodnice pouze v kategorii seniorky o jeden nebo dva roky.
- Ostaršení musí být potvrzeno v záznamu o činnosti moderní gymnastky příslušnou odbornou komisí již před oblastními přebory, a to na základě písemné žádosti oddílu a souhlasu rodičů. U závodnic, které žádají o ostaršení o dva roky je nutný souhlas **lékaře**.

Plnou zodpovědnost za potvrzení ostaršení má oddíl / klub.

4.5 LÉKAŘSKÉ PROHLÍDKY

- Plnou zodpovědnost za absolvování a potvrzení lékařské prohlídky má oddíl / klub závodnice. Jestliže závodnice nemá platnou lékařskou prohlídku od příslušného lékaře, není jí povolen start, a to ani mimo soutěž.
- Pro kategorie **MT / I.VT (jednotlivkyně)** a **junior**ky (**jednotlivkyně**) je povinná lékařská prohlídka od sportovního lékaře.
- Lékařskou prohlídku potvrzuje lékař do záznamu o činnosti závodnice. Lékařský posudek o zdravotní způsobilosti má stejnou platnost, pokud je vystaven pro sportovní činnost.

4.6 OMEZENÍ SOUBĚŽNÉHO STARTU

- Závodnice může v jednom kalendářním roce startovat v přebornických a mistrovských soutěžích pouze v jedné závodní kategorii (není totéž co výkonnostní třída).
- Toto omezení platí i pro společné skladby a skladby dvojic a trojic, tzn. závodnice nemůže startovat souběžně např. v kategorii "juniorky" a v kategorii „**MT / I. VT**“, nemůže souběžně startovat v kategoriích „**SS** linie A“ a v kategoriích skladeb „**dvojic a trojic**“
- Není také možné, aby závodnice souběžně startovala v jednom závodě ve dvou či více skladbách jedné kategorie. Výše uvedené omezení platí pro **všechny** soutěže společných skladeb linie A a v kategoriích *skladeb* dvojic a trojic, tzn. včetně pohárových soutěží pořádaných oddíly moderní gymnastiky.
- Výjimkou je souběžný start jednotlivkyň v kategorii I.VT / kvalifikace na MT a v kategorii MT.

4.7 PROSTUPNOST / PŘECHOD MEZI KATEGORIEMI

- Prostupnost závodnice z kategorie do kategorie je libovolná (mimo výjimek uvedených níže). **Závodnice ale musí celý rok závodit pouze v jedné kategorii** – platí i pro společné skladby. Smí podat pouze jednu přihlášku na přebor oblasti v jedné kategorii jednotlivkyň a společných skladeb, a to i v případě, že k soutěži nenastoupí.
- Členky VSCM, SCM, SpS, SA-PDM a DM povinně startují v mezinárodním programu (seniorky, juniorky a naděje).
- Pokud se závodnice umístila v roce předcházejícím v **1. třetině startovního pole na M-ČR** v kategorii "Juniorky", resp. "MT" resp. „Naděje starší“ resp. "Naděje mladší", nesmí v roce probíhajícím startovat v kategorii "Kadetky", resp. "Dorostenky".
- Závodnice startující v předchozím roce na M-ČR nadějí mladších, starších, juniorek, seniorek, dorostenek nebo kadetek a umístily se v **1. třetině závodnic startovního pole, nemohou startovat v žádné soutěži kombinovaného nebo základního programu.**

4.8 UPOZORNĚNÍ

- Délka stuhu 5 metrů je povolena u jednotlivkyň juniorek, nadějí, kadetek a ve společných skladbách a skladbách dvojic a trojic v kategoriích nadějí a juniorek
- V termínech M-ČR a centrálních akcí ČSMG nesmí pořádat oblasti přebornické soutěže.
- Závodnice, které startují v mezinárodním programu MT / I.VT a juniorek **musí mít české občanství**. Ve všech ostatních kategoriích se vyžaduje trvalý nebo dlouhodobý pobyt v ČR.
- Závodnice, která není zaregistrována, nemá zaplacen registrační poplatek, nemůže startovat na žádné mistrovské, přebornické či pohárové soutěži.
- Ve společných skladbách (NST, NML) a skladbách dvojic a trojic lze při zranění/nemoci po absolvování oblastního přeboru a dodání lékařského potvrzení, zažádat o startování na M-ČR ve sníženém počtu závodnic (např. z šesti na pět či čtyři, z trojice na dvojici). V případě zranění přímo na závodu M-ČR lze snížit počet závodnic v družstvu na základě potvrzení oficiální lékařské služby na M-ČR.

4.9 PREZENTACE, PRŮKAZKY

- Plnou zodpovědnost za předložení všech dokladů má osobní trenérka závodnice.
- **Zatavený registrační průkaz** musí mít všechny závodnice startující ve volném programu jednotlivkyň, který končí M-ČR a tento průkaz mají již na přeboru oblasti (MT / I.VT, juniorky, naděje starší, naděje mladší, dorostenky, kadetky starší, kadetky mladší).
- Ostatní kategorie nemusí mít zatavený průkaz, ale průkaz vystavený oddílem s uvedením jména a příjmení, rodné číslo / datum narození, příslušnosti k TJ/SK a razítkem oddílu přes fotografii. (naděje nejmladší, závodnice ve společných skladbách linie A, závodnice v soutěži dvojic a trojic).
- Každá závodnice musí mít vystavený záznam o činnosti moderní gymnastky s potvrzenou lékařskou prohlídkou nebo lékařský posudek o zdravotní způsobilosti.
- Předsedkyně STK svazu / oblasti jsou oprávněné v případě pochybností vyžadovat pro ověření průkazů závodnice i občanský průkaz, nebo u mladších 15 let jiný doklad totožnosti (originál průkazu zdravotní pojišťovny nebo rodný list).

Při nesplnění požadavků při registraci není závodnici povolen start, a to ani mimo soutěž.

4.10 POTVRZENÍ VÝKONNOSTNÍ TŘÍDY – MISTROVSKÁ TŘÍDA JEDNOTLIVKYŇ

- Mistrovskou třídu jednotlivkyň lze splnit pouze na Mistrovství ČR v MT. Získání potvrdí STK ČSMG.
- **Mistrovská třída se uděluje dle zisku bodů mistryně ČR z víceboje, který je 100 %.**
MT získají závodnice, které dosáhnou 85 % a více bodů jako mistryně.

Mistrovství ČR senierek					
Kde se plní	Program		Základní známka	Počet %	Pro VT nutno získat
ČR	MT	4 boj	Zisk bodů mistryně	85 %	85 % bodů mistryně

Poznámka: Splnění Mistrovské třídy potvrzuje příslušný předseda STK do záznamu o činnosti moderní gymnastky do „potvrzení – různé“. Plnění a získávání ostatních výkonnostních tříd je do roku 2015 zrušeno.

4.11 NORMY NÁČINÍ

Soutěžní řád, článek 15.

4.12 STARTOVNÍ POPLATKY

- MČR kategorie MT, I. VT, juniorky, dorostenky, kadetky, naděje **300,- Kč / závodnice**
- MČR ve společných skladbách linie A **800,- Kč / družstvo**
- MČR v soutěži skladeb dvojic a trojic **500,- Kč / družstvo**

Případné další poplatky (refundace přímých nákladů atd.) musí být uvedeny v rozpisu příslušného mistrovství.

5. SEZNAMY ZÁVODNIC S POVINNÝM STARTEM V SOUTĚŽI

SEZNAM ZÁVODNIC S PLATNOU MT pro rok 2020

- | | | | | |
|----|----------------|------|-----------------|----------|
| 1. | Chamzina Alina | 2002 | SK Tart MS Brno | obnoveno |
| 2. | Garoffolo Gaia | 2003 | SK Tart MS Brno | získána |

SEZNAMY POVINNĚ STARTUJÍCÍCH V KATEGORII MT / I.VT, JUNIORKY a NADĚJE STARŠÍ

Na základě umístění na MČR v roce 2019 – první třetina startovního pole

Výsledky MČR MT (seniorky)

(startovalo 16 závodnic – povinný start má prvních 6 závodnic)

- | | | | |
|----|-------------------|------|------------------------|
| 1. | Chamzina Alina | 2002 | SK Tart MS Brno |
| 2. | Garoffolo Gaia | 2003 | SK Tart MS Brno |
| 3. | Zálešáková Sabina | 2002 | SK Tart MS Brno |
| 4. | Štěpánková Denisa | 2001 | SKP MG Brno |
| 5. | Timková Adriana | 2002 | SK Tart MS Brno |
| 6. | Pochylá Nela | 2003 | SK MG Vysočina Jihlava |

Výsledky MČR Juniorky

(42 startujících) - první třetina startovního pole je 14 závodnic

- | | | | |
|-----|---------------------|------|-----------------------------|
| 1. | Staňková Tereza | 2005 | SK MG Vysočina Jihlava |
| 2. | Lencová Anita | 2006 | SK MG Vysočina Jihlava |
| 3. | Sehedí Jevgenija | 2006 | SK Motorlet Praha |
| 4. | Kafková Barbora | 2004 | SK MG Vysočina Jihlava |
| 5. | Hortová Isabela | 2006 | SK Tart MS Brno |
| 6. | Sedláková Nela | 2006 | SK Tart MS Brno |
| 7. | Charvátová Kristina | 2005 | SK MG Chodov Praha |
| 8. | Stieblerová Nikola | 2005 | SK Jihlava |
| 9. | Václavíková Denisa | 2005 | SK Tart MS Brno |
| 10. | Anýžová Lucie | 2004 | SKP MG Brno |
| 11. | Vysušilová Lucie | 2006 | TJ ZŠ Hostivař Praha |
| 12. | Kouřilová Berenika | 2006 | SK Tart MS Brno |
| 13. | Prokšová Anna | 2006 | TJ Sokol Bedřichov Jihlava |
| 14. | Macešková Veronika | 2006 | TJ Sokol Praha K. Vinohrady |

Výsledky MČR naděje starší 2007 (25 startujících) - první třetina startovního pole je 9 závodnic

1.	Ščepánková Lea	2007	TJ ZŠ Hostivař Praha
2.	Opatrná Ester	2007	SK MG Vysočina Jihlava
3.	Nejezchlebová Iva	2007	TJ Sokol Praha K. Vinohrady
4.	Nováková Nikola	2007	SK Tart MS Brno
5.	Suchá Tereza	2007	SK MG Vysočina Jihlava
6.	Petříčková Valentýna	2007	TJ Sokol Bernartice
7.	Vobořilová Anna	2007	TJ ZŠ Hostivař Praha
8.	Zedníčková Kristýna	2007	SK Tart MS Brno
9.	Sůvová Sofie	2007	TJ SK Prague

Výsledky MČR naděje starší 2008 (39 startujících) - první třetina startovního pole je 13 závodnic

1.	Osičková Laura	2008	SK Tart MS Brno
2.	Chamzina Diana	2008	SK Tart MS Brno
3.	Škrdlová Tereza	2008	SK MG Vysočina Jihlava
4.	Dvořáková Žaneta	2008	SK Tart MS Brno
5.	Štěpánková Aneta	2008	TJ ZŠ Hostivař Praha
6.	Klempířová Pavlína	2008	SK Trasko Vyškov
7.	Pavličková Pavlína Ella	2008	SK Tart MS Brno
8.	Selyska Anastasiya	2008	TJ SK Prague
9.	Obstová Tereza	2008	TJ Sokol Hodkovičky Praha
10.	Pouzarová Leona	2008	SK MG Máj Č. Budějovice
11.	Fotevová Valerie	2008	TJ Sokol Praha VII,
12.	Říhová Karolína	2008	SK MG Máj Č. Budějovice
13.	Něčajeva Jasmína	2008	TJ SK Prague

SEZNAMY ZÁVODNIC, KTERÉ NESMÍ STARTOVAT V KOMBINOVANÉM NEBO ZÁKLADNÍM PROGRAMU na základě umístění na MČR v roce 2019 – první třetina startovního pole**Výsledky MČR dorostenky (22 startujících)**

1.	Urbanová Markéta	2001	SK Trasko Vyškov
2.	Kocová Kateřina	1993	Slavoj Plzeň
3.	Paschová Nikola	1999	SKP MG Brno
4.	Ličková Barbora	2001	SKP MG Brno
5.	Kizhevatova Yulia	2003	TJ SK Prague
6.	Korytová Ludmila	1993	RG Proactive Mílevsko
7.	Bernatová Kristina	1998	TopGym Karlovy Vary

Výsledky MČR kadetky starší (49 startujících)

1.	Avtová Diana	2004	TJ Sokol Praha VII.
2.	Zůnová Tereza	2005	TJ Sokol Hodkovičky Praha
3.	Suchá Petra	2004	TJ Žďár nad Sázavou
4.	Šťovíčková Sabina	2004	TJ Sokol Jablonec nad Nisou
5.	Rákosová Eliška	2004	SK MG Mantila Brno
6.	Mirošničenko Diana	2006	TJ Sokol Praha VII
7.	Blahová Sára	2006	SK MG PROVO Brno
8.	Polachová Adéla	2004	SC 80 Chomutov
9.	Tůmová Kateřina	2005	SK Motorlet Praha
10.	Říhová Barbora	2005	TJ Sokol Praha VII.
11.	Ocelíková Sofie	2004	TJ Sokol Hodkovičky Praha
12.	Brhelová Adéla	2006	SK PROVO Brno
13.	Mináriková Beata Anna	2006	SK Trasko Vyškov
14.	Řiháková Laura	2006	SK MG Mantila Brno
15.	Boučková Barbora	2004	TJ Žďár nad Sázavou
16.	Orlová Klára	2006	TopGym Karlovy Vary
17.	Cibulková Aneta	2004	SK Trasko Vyškov

Výsledky MČR kadetky mladší (49 startujících)

1.	Procházková Tereza	2007	SK MG Vysočina Jihlava
2.	Šedová Natálie	2007	SK PROVO Brno
3.	Nováková Adéla	2007	TJ Sokol Hodkovičky Praha
4.	Rybková Kristina	2007	SK Trasko Vyškov
5.	Nedopilková Marie	2007	SVČ Bruntál
6.	Kloubková Eliška	2007	TJ Sokol Jablonec nad Nisou
7.	Berková Natali	2008	SK MG Mantila Brno
8.	Václavíčková Sofie	2008	SK MG Mantila Brno
9.	Mráčková Tereza	2008	SK MG Mantila Brno
10.	Majerová Natálie	2007	TJ Sokol Jablonec nad Nisou
11.	Zbožínková Eliška	2007	TJ Spartak Přerov
12.	Oplťová Klára	2008	SK PROVO Brno
13.	Suchardová Barbora	2007	SC 80 Chomutov
14.	Orlová Nikol	2007	SK MG Mantila Brno
15.	Kodýdková Adriana	2008	TJ Sokol Praha K. Vinohrady
16.	Prokopová Emma	2008	TJ Sokol Praha K. Vinohrady
17.	Marková Aneta	2008	SK MG Mantila Brno

Výsledky MČR naděje mladší (56 startujících)

1.	Pejchová Diana	2009	SK MG Vysočina Jihlava
2.	Gyulzadyan Kristina	2009	SK Tart MS Brno
3.	Žurbenko Ilona	2009	TJ SK Prague
4.	Mandíková Karolína	2009	SK Motorlet Praha
5.	Navarová Adéla	2009	SK MG Máj Č. Budějovice
6.	Zaripova Kateřina	2010	SK Motorlet Praha
7.	Trnková Šárka	2009	RG ESPRIT Jihlava
8.	Churanová Amálie	2009	SK MG Máj Č. Budějovice
9.	Yuza Olexandra	2009	SC 80 Chomutov
10.	Berveno Sofie	2010	SKP MG Brno
11.	Kofroňová Anna	2009	La Pirouette Jeseník
12.	Berková Emili	2010	SK MG Mantila Brno
13.	Zemanová Veronika	2009	SK PROVO Brno
14.	Urbanová Sofie	2009	SK Tart MS Brno
15.	Vedralová Emma	2009	TJ Sokol Praha VII.
16.	Lacinová Andrea	2009	SK MG Máj Č. Budějovice
17.	Špontak Viktorie	2009	TJ SK Prague
18.	Selyska Alexandra	2010	TJ SK Prague
19.	Moravcová Světlana	2009	TJ Slavoj Plzeň

6.**RŮZNÉ****6.1 ODVOLÁNÍ PROTI POUŽITÍ NEDOVOLENÝCH PODPŮRNÝCH PROSTŘEDKŮ**

- Proti každému rozhodnutí orgánu svazu ve věcech použití nedovolených podpůrných prostředků, které je v rámci svazu konečné, může kterákoli strana podat odvolání k Rozhodčí komisi ČOV.
- Toto odvolání je nutno podat do 21 dnů od doručení konečného rozhodnutí svazového orgánu. Odvolání nemá odkladný účinek na rozhodnutí, proti kterému směřuje. Řízení před Rozhodčí komisí se koná podle Jednacího řádu této komise a za podání odvolání se vybírá poplatek, jehož výše je stanovena v Jednacím řádu.
- Proti rozhodnutí Rozhodčí komise ČOV je možno podat dále odvolání k Rozhodčímu soudu pro sport v Lausanne, Švýcarsko podle řádu tohoto soudu. Rozhodnutí tohoto rozhodčího soudu je konečné.
- Pravomoc řádných soudů ve věcech v tomto článku uvedených je vyloučena.

6.2 POSTIHY ZA NEDODRŽOVÁNÍ SOUTĚŽNÍHO ŘÁDU A ROZPISŮ

- P-ČSMG přistoupí k finančnímu postihu oddílů i oblastí v případě, že nebudou dodržovat Soutěžní řád a rozpis MČR.

6.3 TABULKY PRO STANOVENÍ POČTU POSTUPOVÝCH MÍST DO MČR

Tabulka pro určení počtu postupujících závodnic do MČR při postupu poloviny závodnic startovního pole oblastního přeboru / dorostenky, kadetky mladší / starší

Počet startujících	Počet postupujících
1 - 4	2
5	3
6	3
7	4
8	4
9	5
10	5
11	6
12	6

Počet startujících	Počet postupujících
13	7
14	7
15	8
16	8
17	9
18	9
19	10
20	10
21	11

Tabulka pro určení počtu postupujících závodnic do MČR při postupu první 1/4 závodnic startovního pole oblastního přeboru / naděje mladší

Počet startujících	Počet postupujících
1 – 8	3
9	3
10	3
11	3
12	3
13	4
14	4
15	4

Počet startujících	Počet postupujících
16	4
17	5
18	5
19	5
20	5
21	6
22	6
23	6

7. ROZHODČÍ

Viz. Soutěžní řád

POMOCNÁ TABULKA ÚSEKU SOUTĚŽÍ 2020

1) JEDNOTLIVKYNĚ

• JEDNOTLIVKYNĚ dle pravidel FIG mezinárodní program

KATEGORIE	VĚK	NÁČINÍ	OBTÍŽNOST
Seniorky (MT)	16 let a starší • 2004 a starší	4 boj • obruč • míč • kužele • stuha	<ul style="list-style-type: none"> min 3- započítává se 9 prvků BN s nejvyšší hodnotou min 1 série tanečních kroků min 1 - max 5 RISKŮ min 1 obtížnost s náčiním
Juniorky	13 až 15 let • 2005–2007	4 boj • obruč • míč • kužele • stuha	<ul style="list-style-type: none"> min 3- započítává se 7 prvků BN s nejvyšší hodnotou min 2 série tanečních kroků min 1 - max 4 RISKY bez limitu obtížnost s náčiním
Dorostenky	16 let a starší • 2004 a starší	3 boj • obruč • stuha • libovolná	<ul style="list-style-type: none"> min 3- max. 7 prvků BN min 2 série tanečních kroků min 1 - max 4 RISKY bez limitu obtížnost s náčiním
Kadetky starší	13 a 15 let • 2005–2007	3 boj • míč • stuha • libovolná	<ul style="list-style-type: none"> min 3- max. 7 prvků BN min 2 série tanečních kroků min 1 – max 3 RISKY bez limitu obtížnost s náčiním
Kadetky mladší	11 a 12 let • 2008, 2009	3 boj • obruč • kužele • libovolná	<ul style="list-style-type: none"> min 3- max. 6 prvků BN min 2 série tanečních kroků min 1 – max 3 RISKY bez limitu obtížnost s náčiním
Naděje starší A	12 let • 2008	4 boj • švihadlo • míč • kužele • stuha	<ul style="list-style-type: none"> min 3- započítává se 7 prvků BN s nejvyšší hodnotou min 2 série tanečních kroků min 1 - max 4 RISKY bez limitu obtížnost s náčiním
Naděje starší B	11 let • 2009	3 boj • švihadlo • míč • kužele	<ul style="list-style-type: none"> min 3- max. 7 prvků BN min 2 série tanečních kroků min 1 - max 4 RISKY bez limitu obtížnost s náčiním
Naděje mladší	9 a 10 let • 2010, 2011	3 boj • bez náčiní • švihadlo • obruč	<p>náčiní</p> <ul style="list-style-type: none"> min 3- max. 6 prvků BN min 2 série tanečních kroků min 1 - max 3 RISKY bez limitu obtížnost s náčiním <p>BN</p> <ul style="list-style-type: none"> min 3- max. 7 prvků BN min 2 série tanečních kroků max 3 dynamické prvky s rotací
Naděje nejmladší	8 a 7let • 2012, 2013	2 boj • bez náčiní • švihadlo	<p>náčiní</p> <ul style="list-style-type: none"> min 3- max. 5 prvků BN min 2 série tanečních kroků min 1 – max 2 RISKY bez limitu obtížnost s náčiním <p>BN</p> <ul style="list-style-type: none"> min 3- max. 6 prvků BN min 2 série tanečních kroků max 3 dynamické prvky s rotací

Poznámka:

1. povinnost použití manipulace s náčiním (z fundamentální nebo vedlejší technické skupiny) nedominantní paže v prvcích obtížnost:

J + NST: 2x (viz doplněk pravidel FIG)

N ML: 1 x

N NML: 0 x







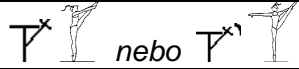

Kadetky: 0 x

• členky SpS a (platí i pro SA-PDN) závodící v kategorii:

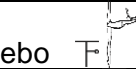
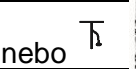
a, **naděje mladší** (ročníky 2011 a 2010) mají pro rok 2020 navíc povinně v programu soutěží sestavu s kuželi, která bude předvedena na **Centrálním testování talentované mládeže** v červnu 2020

b. **naděje starší B** (ročníky 2009) mají pro rok 2020 navíc povinně v programu soutěží sestavu se stuhou, která bude předvedena na **Centrálním testování talentované mládeže** v červnu 2020

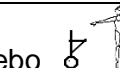
Povinné prvky BN pro sestavy bez náčiní mezinárodní program

	Naděje nejmladší 8 let a mladší	Naděje mladší 9 a 10 let
Rovnováhy	 nebo 	 nebo  nebo 
Skoky		 nebo 
Obraty	 nebo 	

Poznámky:

- **Povinné prvky (sestavy bez náčiní N NML, N ML):**

- hodnotu lze navýšit u skoků o záklon, pokrčení končetiny.
- rovnováhy lze provádět také s držením nebo bez držení končetiny

Příklad: můžeme zařadit  nebo 

- rovnováhy lze provádět na relevé i na plném chodidle (viz pravidla FIG)
- v případě nezařazení povinných prvků do sestav BN – srážka 0,3 za chybějící prvek obtížnosti
- pokaždé a zároveň vyškrtnutí zástupného prvku
 - **V sestavách beznáčiní jsou povoleny tzv. risky (dynamické prvky s rotací).** V rámci jednoho risku jsou počítány pouze 2 rotace bez přerušení s dalším jedním přídatným kritériem (změna osy či změna úrovně) – 0,2.
- dynamické prvky (risky) nesmí být součástí série tanečních kroků.
- součástí série tanečních kroků nesmí být izolované akrobatické a preakrobatické prvky a podmetenky.
 - **V tanečních krocích v kategoriích NML a NST je nutné zařadit minimálně 2 fundamentální prvky s náčiním** (pozor změna oproti pravidlům FIG) jinak série tanečních kroků nebude započítána.
 - **Risky v sestavách s náčiním:** aby mohl být risk započítán, a nebyla udělena srážka (za chybějící risk 0,3), je nutné se pod vyhozeným náčiním alespoň pokusit minimálně o 1 rotaci těla!

2) SPOLEČNÉ SKLADBY

2.1) SPOLEČNÉ SKLADBY S NÁČINÍM LINIE A

KATEGORIE	VĚK	NÁČINÍ	OBTÍŽNOST
MT / A	16 let a starší • 2004 a starší	• 5 párů K • 3 O + 2 S	• Min 4 obtížnosti těla a min 4 výměny (max 9 dohromady) • max 1x RISK • min 1 série tanečních kroků • minimálně 4 kolaborace
Juniorky	13 až 15 let • 2005–2007	• 5 M	• Min 3 obtížnosti těla a min 3 výměny (max 7 dohromady) • max 1x RISK • min 2 série tanečních kroků • minimálně 4 kolaborace
Naděje starší	12 let a mladší • 2008 a mladší	• 4–6 členek • 2-4 O+2 páry K	• Min 3 obtížnosti těla a min 3 výměny (max 7 dohromady) • max 1x RISK • min 2 série tanečních kroků • minimálně 4 kolaborace
Naděje mladší	10 let a mladší • 2010 a mladší	• 4-6 členek • 4-6 M	• Min 3 obtížnosti těla a min 2 výměny (max 6 dohromady) • max 1x RISK • min 2 série tanečních kroků • minimálně 4 kolaborace

2.2) SPOLEČNÉ SKLADBY BEZ NÁČINÍ

KATEGORIE	VĚK	BEZ NÁČINÍ	OBTÍŽNOST
Naděje nejmladší A	9 let a mladší • 2011 a ml	<ul style="list-style-type: none"> 4–6 gymnastek bez náčiní 	<ul style="list-style-type: none"> 5 obtížností min 2 série tanečních kroků min 4 kolaborace max 3 dynamické prvky s rotací (viz BN cvičení jednotlivkyň)
Naděje nejmladší B	7 let a mladší • 2013 a ml	<ul style="list-style-type: none"> 4–6 gymnastek bez náčiní 	<ul style="list-style-type: none"> 5 obtížností min 2 série tanečních kroků min 4 kolaborace max 3 dynamické prvky s rotací (viz BN cvičení jednotlivkyň)

3) SKLADBY DVOJIC A TROJIC

KATEGORIE	VĚK	NÁČINÍ	OBTÍŽNOST
Seniorky	16 let a starší • 2004 a starší	K nebo libovolná kombinace O + S	<ul style="list-style-type: none"> min 4 obtížnosti těla a min 4 výměny (max 9 dohromady) max 1x RISK min 1 série tanečních kroků minimálně 4 kolaborace
Juniorky	15 let a mladší • 2005 a mladší	M	<ul style="list-style-type: none"> min 3 obtížnosti těla a min 3 výměny (max 7 dohromady) max 1x RISK min 2 série tanečních kroků minimálně 4 kolaborace
Naděje starší	12 let a mladší • 2008 a mladší	Libovolná kombinace O + K	<ul style="list-style-type: none"> min 3 obtížnosti těla a min 3 výměny (max 7 dohromady) max 1x RISK min 2 série tanečních kroků minimálně 4 kolaborace
Naděje mladší	10 let a mladší • 2010 a mladší	M	<ul style="list-style-type: none"> min 3 obtížnosti těla a min 2 výměny (max 6 dohromady) max 1x RISK min 2 série tanečních kroků minimálně 4 kolaborace
Naděje nejmladší A	9 let a mladší • 2011 a mladší	libovolné i kombinace dvou náčiní	<ul style="list-style-type: none"> Min 2 obtížnosti těla a min 2 výměny (max 5 dohromady) max 1x RISK min 2 série tanečních kroků minimálně 4 kolaborace
Naděje nejmladší B	7 let a mladší • 2013 a mladší	libovolné i kombinace dvou náčiní	<ul style="list-style-type: none"> Min 2 obtížnosti těla a min 2 výměny (max 5 dohromady) max 1x RISK min 2 série tanečních kroků minimálně 4 kolaborace

Poznámky:

- **Dvě sestavy mohou mít hudební doprovod (se slovy) – platí pro všechny kategorie volného programu (i u kategorie naděje nejmladší)**
- **U skladeb dvojic a trojic v kategorii seniorky si lze vybrat mezi K nebo kombinací O se S**
- **Pozor délka skladeb dvojic a trojic zkrácena na 1.45 – 2.00 min**

Vydal Český svaz moderní gymnastiky
v Praze červen 2019, opraveno listopad 2019



ČESKÝ SVAZ MODERNÍ GYMNASTIKY

Přihláška k registraci/ přestupní lístek

T / RO / Z / člen

Příjmení:

Jméno:

Datum narození:

Rodné číslo:

Adresa:

hlásí přestup do:

TJ / oddíl

Kód:

dne:

Vlastnoruční podpis

u osob mladších 15 let podpis zákonných zástupců

Razítko nového oddílu a podpis předsedy

hlásí přestup z oddílu:

TJ / oddíl

Kód :

dne:

Potvrzení původního oddílu (razítko a podpis předsedy)
o vypořádání všech závazků k oddílu vyplývajících z přestupního řádu (výchovné), popř. individuálních sportovních smluv. Lze nahradit přiloženým dokladem o oznámení původnímu oddílu (e-mail, podací lístek z pošty, potvrzená kopie) a potvrzením o vypořádání výchovného (výpis z účtu).

Žádost o povolení hostování závodnice

pro soutěž:

Příjmení:

Jméno:

Datum narození:

Rodné číslo:

Adresa:

mateřská TJ / oddíl

Kód:

souhlas rodičů / zákonných zástupců

dne:

souhlas mateřského oddílu

dne:

Vlastnoruční podpis
u osob mladších 15 let podpis zákonných zástupců

Razítko oddílu a podpis předsedy

souhlas oddílu, kde bude závodnice hostovat

TJ / oddíl

dne:

Kód:

Razítko oddílu a podpis předsedy



ČESKÝ SVAZ MODERNÍ GYMNASTIKY

Žádost o povolení ostaršení závodnice

pro soutěž:

Příjmení:

Jméno:

Datum narození:

Rodné číslo:

Adresa:

mateřská TJ / oddíl

Kód:

souhlas rodičů / zákonných zástupců

souhlas mateřského oddílu

dne:

dne:

Vlastnoruční podpis

u osob mladších 15 let podpis zákonných zástupců

Razítko oddílu a podpis předsedy

souhlas - potvrzení lékaře, při ostaršení o dva roky

dne:

Souhlas lékaře může být napsán na samostatném výpisu s jasným souhlasem lékaře: „Souhlas lékaře s ostaršením o dva roky pro soutěž ve společných skladbách pro daný kalendářní rok“.